

D6_{BLUE}

Spazzatrice Stradale
alimentata a Gas Metano



DULEVO
FAYAT GROUP

TIMELESS QUALITY THROUGH PASSION



AMBIENTE
**Ridotto
impatto ambientale**

L'alta tecnologia della Dulevo D6 BLUE unita alla motorizzazione a Gas Metano permette di avere una macchina rispettosa dell'ambiente e delle persone.

AMBIENTE

Ridotto impatto ambientale

CNG gas metano

Motore a Gas Metano. Il gas naturale è un combustibile pulito, economico e abbondante in molte parti del mondo.

Basso consumo di carburante

Trasmissione elettronica ed alta velocità di spazzamento.

Bassa potenza sonora

Inferiore ai 100 db.



Basse emissioni di polveri sottili

Sistema di filtrazione certificato EN15429. Possibilità di montare un filtro con membrana in PTFE per aumentare le prestazioni.

Ridotto consumo di acqua

Il sistema meccanico aspirante Dulevo permette alla macchina di lavorare riducendo drasticamente il consumo d'acqua.





PRODUTTIVITÀ

Efficienza e riduzione dei costi

Garantisce i massimi livelli di performance in ogni contesto, riducendo i consumi rispetto al passato.

PRODUTTIVITÀ

Sistema meccanico- aspirante-filtrante

Risparmio nel consumo di acqua

L'uso limitato dell'acqua o l'assenza dell'uso, permette di ridurre drasticamente o addirittura di escludere i tempi di rifornimento H₂O necessari nei sistemi convenzionali per l'abbattimento PM 10 & 2,5 e per l'abbattimento polveri (doppio costo).

Risparmio del tempo

Una velocità di spazzamento tre volte superiore a qualunque altra macchina esistente sul mercato.

Nessun limite di spazzamento

Possibilità di raccolta materiale leggero, pesante e anche voluminoso.

12 mesi di utilizzo

La possibilità di spazzare anche senza l'uso dell'acqua permette di lavorare anche nei periodi con basse temperature esterne.



in Breve:

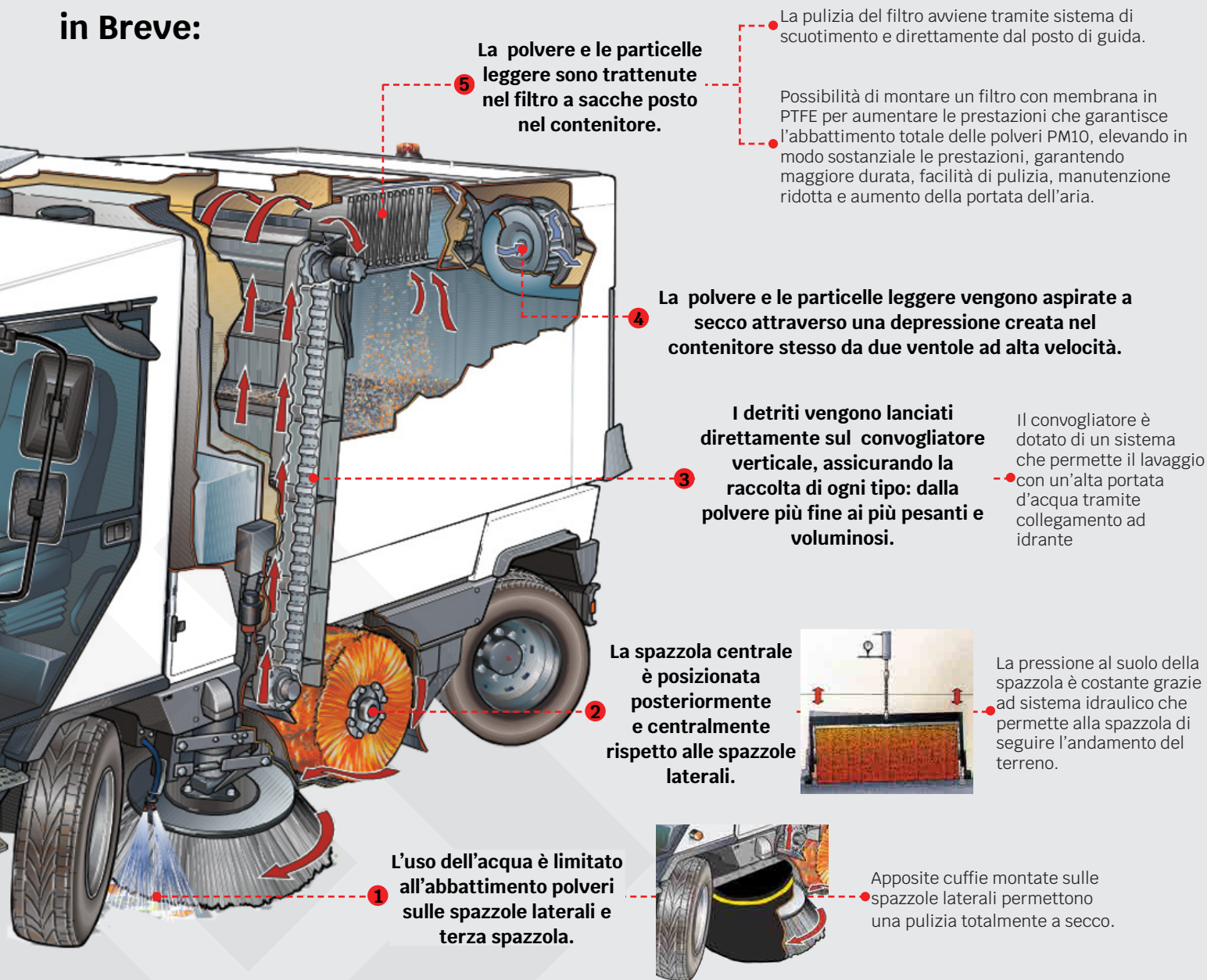

DULEVO CONNECT**Smart Thinking****Utilizzo facile ed intuitivo**

Meno tempo necessario per formare l'operatore, possibilità di personalizzare le modalità di utilizzo del mezzo.

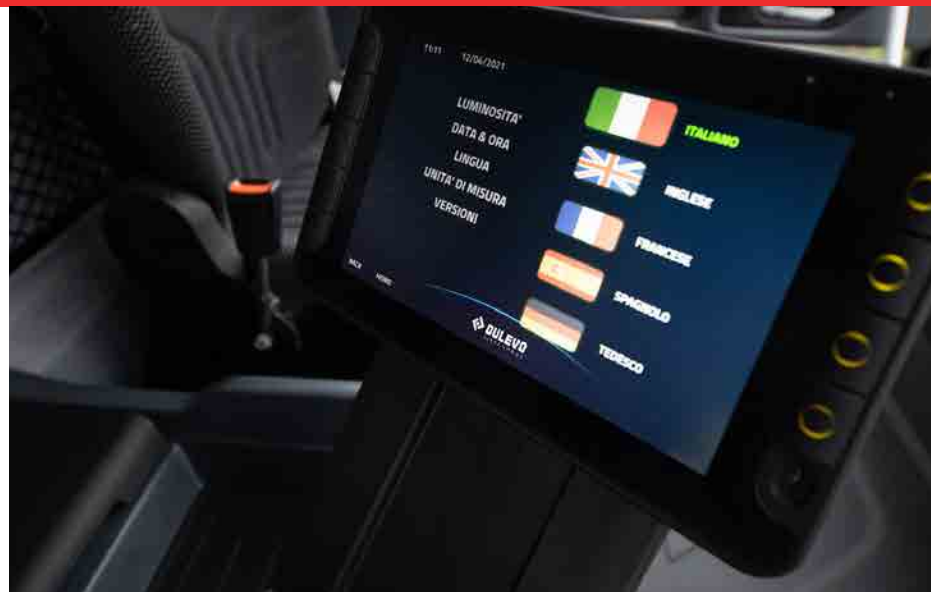
**Pannello Touchscreen**

Funzionalità user friendly ed Easy Start.

Dulevo Telematic (Tierra)

Possibilità di accedere a diagnostica e informazioni sul veicolo da remoto.

Predisposizione Connettività 4.0 per Smart City

Sistema di interfaccia bidirezionale.

Diagnostica on board

Possibilità di accedere direttamente dal display alla diagnostica sulle funzionalità e alle indicazioni sullo stato del motore.

Can Bus

Sistema di comunicazione In/Out delle funzioni di spazzamento e motore su protocollo CAN-BUS.



QUALITÀ DELLA VITA A BORDO

Pensata per il benessere dell'operatore

Una spazzatrice comoda e piacevole
da utilizzare anche dopo molte ore di
lavoro.



QUALITÀ DELLA VITA A BORDO**Disegnata
per le
persone****Maggior spazio
in cabina**

Rimozione del tunnel e possibilità di avere fino a 3 sedili in cabina.

**Minore rumorosità
in cabina**

Inferiore ai 70 db grazie nuova concezione d'insonorizzazione.

**Sistema filtrazione
e pressurizzazione**

Impianto progettato per rispettare gli elevati standard e le normative del settore agricoltura.

**Layout cabina
ergonomico**

- Disposizione comandi e visualizzazione funzioni ergonomiche e regolabili in base alla necessità dell'operatore.
- Display interattivo da 10" per funzione di spazzamento. Display da 4,3" per funzioni motore e di circolazione stradale.
- Bracciolo con Joystick multifunzione.

**Manutenzione
giornaliera
semplificata**

- Apertura idraulica del Portello Cassone.
- Lavaggio del trasporto con collegamento ad idrante.
- Sistema di svuotamento impianto idrico.
- Sistema di sostituzione spazzola centrale 50% più rapido.

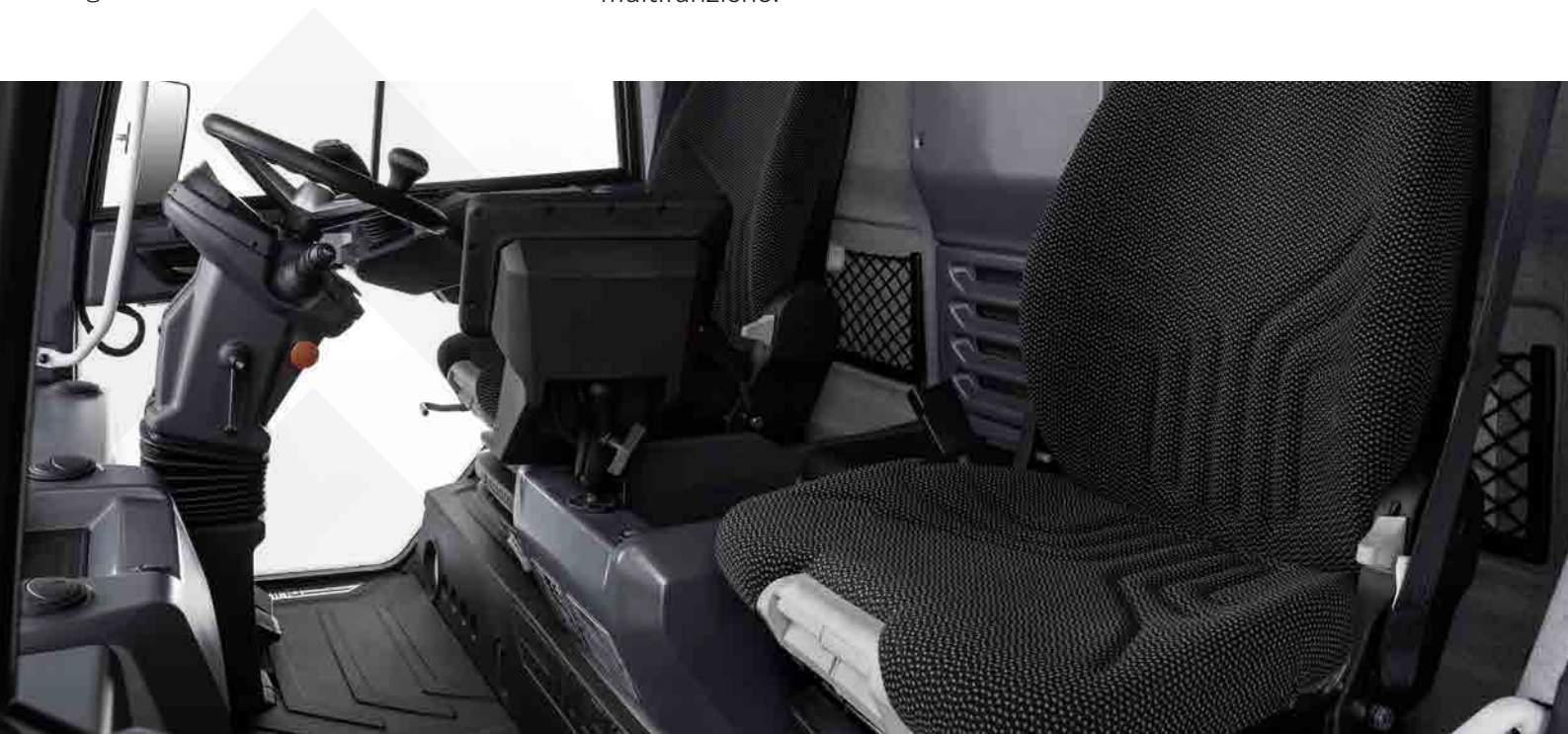

VERSATILITÀ

Adattabile alle diverse necessità

Diverse modalità di utilizzo della spazzatrice in base agli ambienti o al tipo di materiali da raccogliere.

**A.S.T.**

- Possibilità di selezionare differenti programmi di lavoro: STD, ECO, Boost e Foglie.
- Possibilità di memorizzare programmi di lavoro personalizzati per operatore, ambiente o modalità di lavoro.

Adjustable Working Speed (A.W.S.)

Possibilità di regolare la velocità massima di lavoro.

Adaptive sweeping width

Capacità delle spazzole laterali di aprirsi e chiudersi in base all'angolo della sterzata.

Memoria

Possibilità di mettere in Stand-by le funzioni e riprendere il lavoro con la stessa configurazione.

Sistema 4 e 2 ruote sterzanti

- Possibilità di selezionare la modalità più confortevole di trasferimento.
- 4 ruote sterzanti per la massima manovrabilità.
- 2 ruote sterzanti per il maggior comfort e precisione/semplificazione di guida.
- Allineamento automatico delle ruote.



Attrezzature e opzioni

L'ampia gamma di optional disponibili per la D6 Blue vi permette di personalizzare la vostra spazzatrice in base alle vostre preferenze ed esigenze.

Sebbene l'aggiunta di optional possa comportare un costo aggiuntivo, spesso comporta un aumento significativo del valore percepito e della soddisfazione del cliente.

GRUPPO SPAZZANTE

- Gruppo terza spazzola anteriore traslabile sul lato destro
- Gruppo terza spazzola anteriore brandeggiante a destra e sinistra (180°)
- Cuffie antipolvere spazzole laterali (pista di pulizia ridotta)
- Pattini spazzola centrale in gomma
- Parasassi per terza spazzola anteriore
- Spazzola diserbo con bandella parassassi

IMPIANTO IDRICO

- Estensione impianto idrico sulla terza spazzola anteriore destra
- Estensione impianto idrico terza spazzola anteriore destra e sinistra
- Barra lavante posteriore ad alta pressione
- Impianto lavaggio ad alta pressione, lancia e arrotolatore
- Impianto abbattimento polveri in portello
- Ugelli con tubo flessibile per spazzola frontale Dx-Sx

SEGNALAZIONI

- Pannello posteriore con freccia ad alta visibilità
- Pannello posteriore con freccia ad alta visibilità
- Bande catarifrangenti
- Segnalazione acustica retromarcia autolivellante
- Sistemi di rilevamento Radar (Ostacoli posteriori)

TRASPORTO E ASPIRAZIONE

- Gruppo aspiradetriti senza tubo
- Tubo per gruppo aspiradetriti Ø 100 mm
- Tubo per gruppo aspiradetriti Ø 150 mm
- Kit acqua per tubo aspiradetriti Ø 150 mm
- Kit acqua per tubo aspiradetriti Ø 100 mm
- Trasporto con trasmissione a cinghia

*Alcune immagini ed allestimenti potrebbero mostrare accessori opzionali non disponibili in tutti i mercati. Per informazioni chiedi al concessionario più vicino: www.dulevo.com oppure a info@dulevo.com.



INGRASSAGGIO

- Impianto di ingrassaggio centralizzato manuale senza pompa
- Impianto di ingrassaggio centralizzato manuale con pompa
- Impianto di ingrassaggio centralizzato automatico.

ACCESSORI

- Prefiltro Vortex supplementare per motore endotermico
- Ruota pneumatica di scorta (non a bordo)
- Ruote pneumatiche con schiuma
- Martinetto idraulico
- Cunei per ruote
- Barra magnetica posteriore
- Verniciatura personalizzata
- Supporto scopa e badile
- Filtro Tessuto PES e membrana ePTFE (5 Anni Garanzia)
- Filtro DULEVO 2.0 in tessuto PTFE (5 Anni Garanzia)
- Rivestimento protettivo per trasporti marittimi (ceratura)

CABINA E COMFORT

- 6000T0350B Guida a destra
- Fanali per circolazione a destra
- Fanali per circolazione a sinistra
- Sedili supermolleggiati (lato guida e passeggero)
- Sedile riscaldato (solo lato guida) con molleggio pneumatico
- Terzo posto omologato in cabina con cintura di sicurezza
- Specchi regolabili elettricamente e riscaldati
- Vetri oscurati (non omologati)
- Doppi specchi per punto morto
- Radio con USB e Bluetooth
- Telecamera addizionale in visione laterale
- Telecamera 360°
- Telecamera zona spazzamento

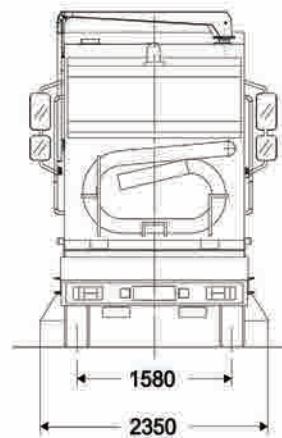
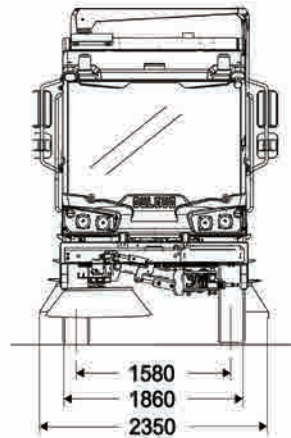
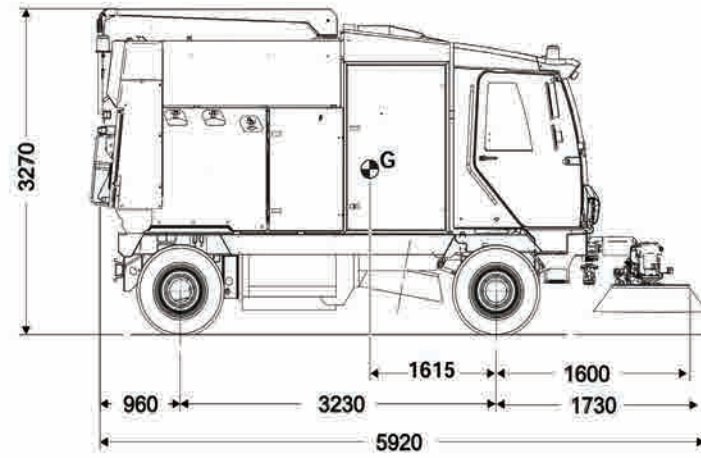

Dati tecnici

D6 Blue

Pista di pulizia:		
- Con spazzola centrale	mm	1.300
- Con spazzola centrale + spazzola destra e sinistra	mm	2.800
- Con spazzola centrale, spazzole laterali e terza spazzola	mm	3.600
Volume Lordo Contenitore	m ³	4,8
Altezza di scarico contenitore (opt)	mm	1.150 (2.400)
Posti in cabina (OPT.)	n°	2 (3)
Massima capacità oraria di pulizia	m ² /h	108.000
Velocità massima	Km/h	25 - 40
Diametro di sterzata Marciapiede - Marciapiede	mm	9.675
Filtrazione PM10 & PM 2,5 - EN 15429-3		EUnited 4 STAR
Marca Motore		FPT industrial (Iveco)
Motore omologazione		EURO 6C
Alimentazione		Gas Metano

Dulevo Fayat Group

Dulevo è stata fondata nel 1976 e oggi fa parte del Gruppo Fayat, il più grande gruppo privato francese nel settore delle costruzioni, dell'industria e delle infrastrutture stradali. La conoscenza delle tecnologie di pulizia acquisita da Dulevo, con sede a Parma nel cuore della Motor Valley italiana, costituisce la base delle nostre macchine all'avanguardia e affidabili. Il nostro motto, "Qualità senza tempo attraverso la passione", riflette il nostro impegno nel fornire soluzioni di pulizia innovative e di alta qualità alle municipalità e all'industria, con un'attenzione particolare all'ambiente.



I dati caratteristici sul presente catalogo non sono impegnativi da parte della società e potranno essere modificati in qualsiasi momento e senza preavviso



DULEVO
FAYAT GROUP

Dulevo International S.p.A.
Via Giovannino Guareschi, 1
43012 Fontanellato (PR) Italia
Tel: +39-0521-827711
Fax: +39-0521-827795
www.dulevo.com

QUALITÀ, INNOVAZIONE E RISPETTO PER L'AMBIENTE

Certificazioni Dulevo:

ISO 14001
ENVIRONMENTAL
SYSTEM
CERTIFICATION



ISO 9001
QUALITY
SYSTEM
CERTIFICATION



ISO 45001
SAFETY
SYSTEM
CERTIFICATION



EUnited PM TEST
COLLECTION AND
FILTRATION
DUST

