

# D6

Barredora de Vial



## DULEVO

FAYAT GROUP

TIMELESS QUALITY THROUGH PASSION

MEDIO AMBIENTE

# Bajo impacto medioambiental

Gracias a su alta tecnología, la Dulevo D6 es una máquina respetuosa con el medio ambiente.



**MEDIO AMBIENTE****Bajo impacto medio ambiental****Baja potencia sonora**

Inferior a los 100 db gracias al sensor de carga.

**Bajo consumo de carburante**

Transmisión electrónica y alta velocidad de barrido.

**Baja emisión del motor**

Motor Euro 6E. El motor respeta las normativas europeas más recientes en materia de emisiones.

**Bajas emisiones de polvo fino**

Sistema de filtración con la certificación EN15429. Posibilidad de montar un filtro con membrana de PTFE para aumentar el rendimiento.

**Consumo de agua reducido**

El sistema mecánico de aspiración Dulevo hace posible el funcionamiento de la máquina con una reducción drástica del consumo de agua.





**PRODUCTIVIDAD**

# Eficiencia y reducción de costes

Dulevo se dirige al mercado de la industria pesada, al sector minero y, al mismo tiempo, a las administraciones públicas con su sistema patentado de recogida mecánica-aspirante filtrante que reduce los costes y el tiempo de limpieza.

**PRODUCTIVIDAD**

# Sistema de recogida mecánica-aspirante-filtrante

## Ahorro en el consumo de agua

El uso limitado de agua, o la ausencia de su uso, permite reducir drásticamente o incluso eliminar el tiempo de reposición de H<sub>2</sub>O necesario en los sistemas convencionales para la reducción de PM 10 y 2,5 y de polvo (doble coste).

## Ganar tiempo

Tres veces la velocidad de barrido de cualquier otra máquina del mercado.

## Ningún límite de barrido

Es posible recoger material ligero, pesado e incluso voluminoso.

## 12 meses de uso

La posibilidad de barrer sin utilizar agua permite trabajar en las épocas del año con temperaturas bajas.



### en resumen:

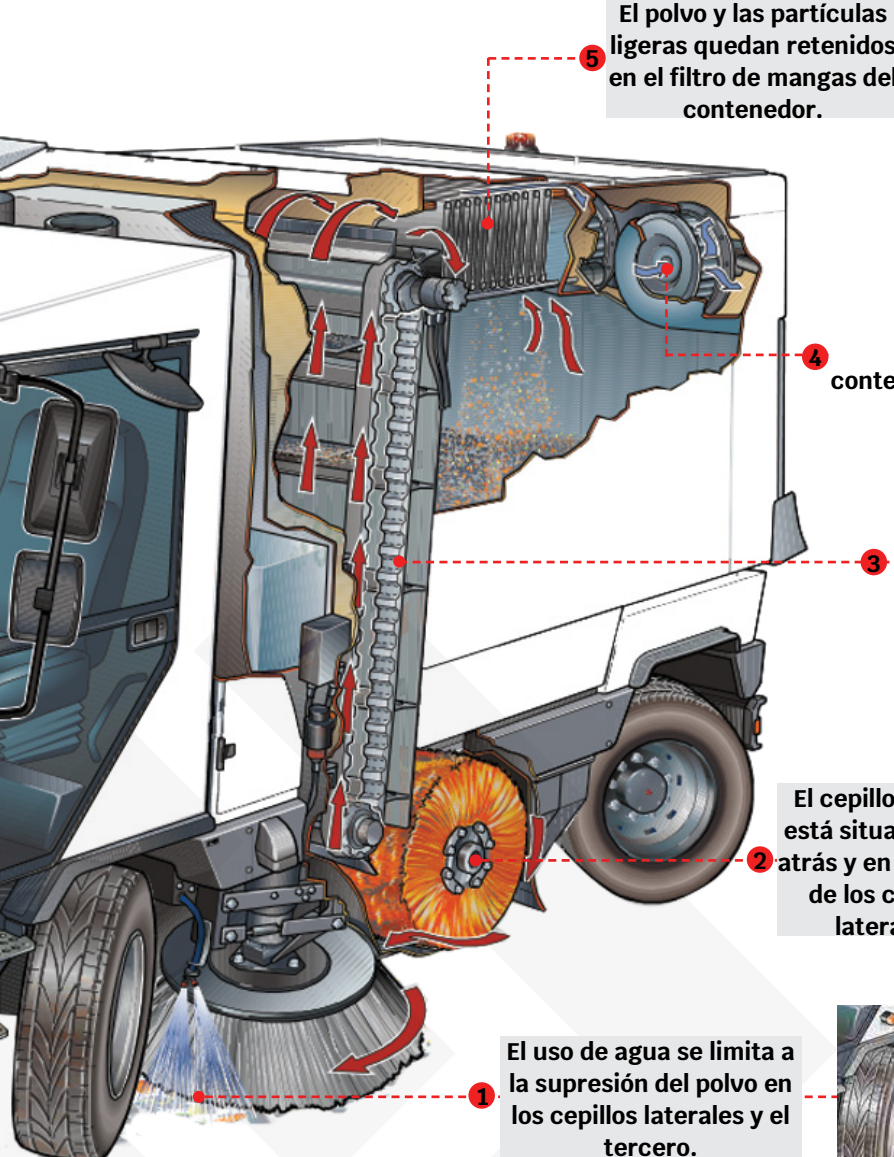

**5** El polvo y las partículas ligeras quedan retenidos en el filtro de mangas del contenedor.

El filtro se limpia mediante un sistema de agitación y directamente desde el asiento del conductor.

Posibilidad de montar un filtro con membrana de PTFE que garantiza la total eliminación del polvo PM10, aumentando sustancialmente el rendimiento, garantizando una mayor vida útil, facilidad de limpieza, menor mantenimiento y mayor caudal de aire. della portata dell'aria.

**4** El polvo y las partículas ligeras se secan mediante un vacío creado en el propio contenedor por dos ventiladores de alta velocidad.

**3** Los residuos se arrojan directamente al transportador vertical, lo que garantiza la recogida de todo tipo: desde el polvo más fino hasta el más pesado y voluminoso.

El transportador está equipado con un sistema que permite el lavado con un gran caudal de agua mediante una conexión de hidrante.

**2** El cepillo central está situado hacia atrás y en el centro de los cepillos laterales.

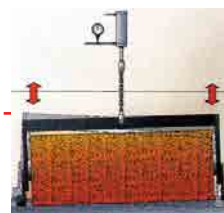

La presión sobre el suelo del cepillo es constante gracias a un sistema hidráulico que permite al cepillo seguir el terreno.

**1** El uso de agua se limita a la supresión del polvo en los cepillos laterales y el tercero.

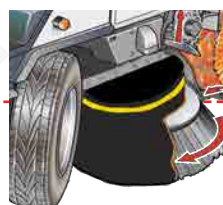

Los faldones especiales montados en los cepillos laterales permiten una limpieza totalmente en seco.

## DULEVO CONNECT

# Smart Thinking

### Uso fácil e intuitivo

Menos tiempo necesario para formar al operador, con la posibilidad de personalizar el modo de uso del vehículo.



### Panel con pantalla táctil

Funcionalidad fácil para el usuario e inicio sencillo.

### Diagnóstico a bordo

Posibilidad de acceder directamente desde la pantalla al diagnóstico sobre las funciones y a las indicaciones sobre el estado del motor.

### Dulevo Telematic (Tierra)

Posibilidad de consultar a distancia diagnósticos e información sobre el vehículo.

### Predisposición de conectividad 4.0 para ciudades inteligentes

Sistema de interfaz bidireccional.

### Can Bus

Sistema de comunicación de entrada y salida de las zonas de barrido y motor sobre protocolo CAN-BUS.



CALIDAD DE VIDA A BORDO

# Pensada para el bienestar del operador

Una barredora cómoda y agradable de utilizar incluso después de muchas horas de trabajo.



**CALIDAD DE VIDA A BORDO****Diseñada para las personas****Más espacio en la cabina**

Eliminación del túnel y posibilidad de contar con un máximo de tres asientos en la cabina.

**Menor nivel de ruido en la cabina**

Inferior a los 70 db gracias a un nuevo concepto de insonorización.

**Sistema de filtración y presurización**

Instalación diseñada para respetar los altos estándares y las normativas del sector agrícola.

**Diseño de la cabina ergonómico**

- Disposición de los mandos y visualización de las funciones ergonómicas y regulables según lo que necesite el operador.
- Pantalla interactiva de 10" para la función de barrido.
- Pantalla de 4,3" para las funciones del motor y de la circulación vial.
- Brazo con joystick multifunción.

**Mantenimiento diario simplificado**

- Apertura hidráulica de la puerta del cajón.
- Lavado de la noria con conexión a hidrante.
- Sistema de vaciado de la instalación hidráulica.
- Sistema de sustitución del cepillo central un 50% más rápido.





**VERSATILIDAD**

# Adaptable a las distintas necesidades de barrido

**A.S.T.**

- Posibilidad de seleccionar varios programas de trabajo: STD, ECO, Boost y Hojas.
- Posibilidad de memorizar programas de trabajo personalizados por operador, entorno o modalidad de trabajo.

## Velocidad de trabajo ajustable (A.W.S.)

Posibilidad de regular la velocidad máxima de trabajo.

## Ancho de barrido adaptativo

Capacidad de los cepillos laterales de abrirse y cerrarse según el ángulo de giro.

## Memoria

Posibilidad de poner en espera las funciones y retomar el trabajo con la misma configuración.

## Sistema de 4 y 2 ruedas directrices

- Posibilidad de seleccionar el modo de traslado más cómodo.
- Cuatro ruedas directrices, para disfrutar de la máxima maniobrabilidad.
- Dos ruedas directrices, para disfrutar del máximo confort y precisión/sencillez de conducción.
- Alineación automática de las ruedas.



# Equipamiento Combi

El equipo Combi combina las funciones de barrido, lavado e higienización. La máquina, con un solo operador y directamente desde el asiento del conductor, puede barrer y lavar/desinfectar al mismo tiempo y en un solo paso operativo.

La lanza de alta presión con Brazo giratorio permite que un segundo operador lave e higienice las aceras incluso en presencia de coches aparcados.

- Sistema de rociado de agua para los cepillos laterales
- Sistema de lavado alta presión con lanza y carrete 11 mt
- Tanque de agua adicional
- Barra trasera de rociado a alta presión
- Brazo giratorio para la lanza



## OTRAS CONFIGURACIONES SUGERIDAS

**Nuestra experiencia nos ha llevado a desarrollar configuraciones que se adaptan a las zonas de limpieza, a los tipos de residuos que deben limpiarse y a las necesidades generales de los clientes.**



### Equipamiento Municipal

*Configuración sugerida por ayuntamiento y centros urbanos*

- Descarga alta del contenedor hasta 2400 mm
- Grupo tercer cepillo anterior basculante a la derecha e izquierda (180°) con espejos delantero
- Sistema de rociado de agua para los cepillos laterales
- Extensión rociado de agua para el tercer cepillo anterior
- Grupo aspiradetritos sin tubo
- Tubo para grupo aspiradetritos Ø 150 mm 5 mt de largo
- Sistema de engrase centralizado manual sin bomba
- Filtro con membrana de PTFE
- Radio con USB y Bluetooth



### Equipamiento Airport

*Configuración sugerida por aeropuertos*

- Descarga alta del contenedor hasta 2400 mm
- Grupo tercer cepillo anterior basculante a la derecha e izquierda (180°)
- Patines en goma para el cepillo central
- Sistema de rociado de agua para los cepillos laterales
- Extensión rociado de agua para el tercer cepillo anterior
- Sistema de lavado alta presión con lanza y carrete 11 mt
- Grupo aspiradetritos sin tubo
- Tubo para grupo aspiradetritos Ø 150 mm 5 mt de largo
- Sistema de engrase centralizado manual sin bomba
- Barra magnética posterior
- Pintura personalizada (no chasis)
- Bandas reflectoras
- Cepillos laterales en PPL



### Equipamiento Cement

*Configuración sugerida por cementeras, sector cerámico o dónde no se puede ser utilizada agua*

- Faldones cepillos laterales (ancho de barrido reducido a 2250 mm)
- Grupo aspiradetritos sin tubo
- Tubo para grupo aspiradetritos Ø 150 mm 5 mt de largo
- Prefiltro Vortex supplementare per motore endotermico
- Sistema de engrase centralizado manual sin bomba
- Filtro con membrana de PTFE



### Equipamiento Heavy industry

*Configuración sugerida por industria pesada o sector metalúrgico*

- Descarga alta del contenedor hasta 2400 mm
- Sistema de rociado de agua para los cepillos laterales
- Grupo aspiradetritos sin tubo
- Tubo para grupo aspiradetritos Ø 150 mm 5 mt de largo
- Prefiltro Vortex adicional para motor endotérmico
- Sistema de engrase centralizado manual sin bomba
- Ruedas con espuma
- Filtro con membrana de PTFE

\*Algunas imágenes y equipamientos pueden mostrar opciones que no están disponibles en todos los mercados. Para más información, póngase en contacto con su concesionario más cercano: [www.dulevo.com](http://www.dulevo.com) o [info@dulevo.com](mailto:info@dulevo.com)

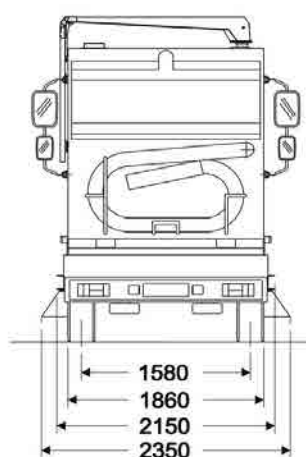
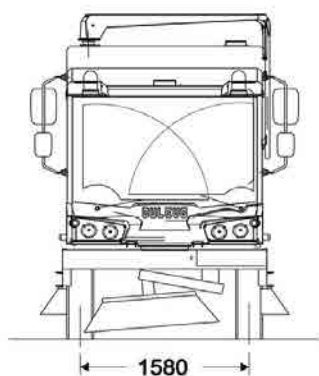
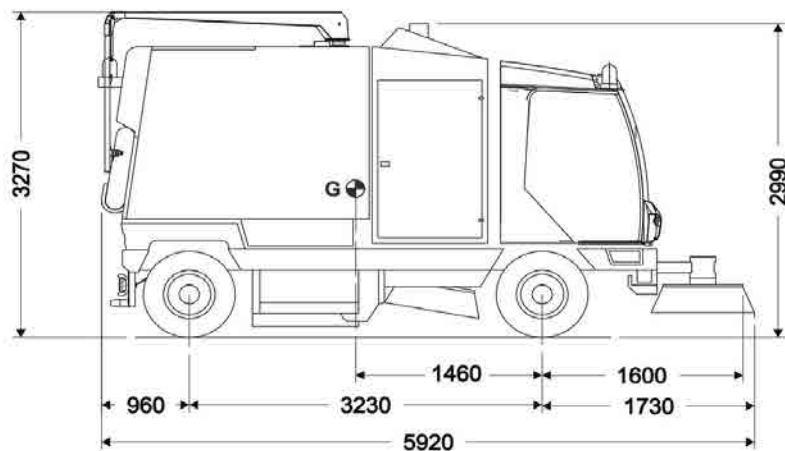

**Datos técnicos**

		<b>D6</b>
Ancho de barrido:		
- Con cepillo central	mm	1.300
- Con cepillo central y cepillos laterales derecho y izquierdo	mm	2.800
- Con cepillo central, cepillos laterales y tercer cepillo	mm	3.600
Volumen bruto de la tolvas	m <sup>3</sup>	6,2
Altura descarga máxima (opt)	mm	1.150 (2.400)
Asientos de cabina (Opt.)	n°	2 (3)
Máximo rendimiento de barrido	m <sup>2</sup> /h	108.000
Velocidad máxima	Km/h	25 - 32 - 40 - 50
Diámetro de giro acera-acera	mm	9.675
Filtración PM10 & PM2,5 EN 15429-3		EUnited 4 STAR
Marca del motor		FPT industrial (Iveco)
Homologación del motor		EURO 6E / EURO 6C
Alimentación		Diesel

Dulevo Grupo Fayat

Dulevo se fundó en 1976 y ahora forma parte del Grupo Fayat, el mayor grupo privado francés de construcción, industria e infraestructuras viarias. El conocimiento de la tecnología de limpieza adquirido por Dulevo, con sede en Parma, en el corazón del Valle del Motor de Italia, constituye la base de nuestros vehículos de última generación. Nuestro lema, "Calidad atemporal a través de la pasión", refleja nuestro compromiso de ofrecer soluciones de limpieza innovadoras y de alta calidad a los municipios y la industria, centrándonos en el cuidado del medio ambiente.



Las datas características en este catalogo no son vinculantes para la sociedad y podran cabiarees en cualquier momento y sin aviso previo



# DULEVO

FAYAT GROUP

Dulevo International S.p.A.  
Via Giovannino Guareschi, 1  
43012 Fontanellato (PR) Italia  
Tel: +39-0521-827711  
Fax: +39-0521-827795  
[www.dulevo.com](http://www.dulevo.com)

## CALIDAD, INNOVACIÓN Y RESPETO POR EL MEDIO AMBIENTE

### Certificaciones Dulevo

**ISO 14001**  
ENVIRONMENTAL  
SYSTEM  
CERTIFICATION



**ISO 9001**  
QUALITY  
SYSTEM  
CERTIFICATION



**ISO 45001**  
SAFETY  
SYSTEM  
CERTIFICATION



**EUnited PM TEST**  
COLLECTION AND  
FILTRATION  
DUST

