

120

Barredora



DULEVO
FAYAT GROUP

TIMELESS QUALITY THROUGH PASSION



Si el polvo es su problema, la barredora 120 es más que una solución, sino una oportunidad extraordinaria. Diseñada para trabajar en cualquier entorno, es una máquina única: robusta, fiable y silenciosa. Capaz de recoger tanto el polvo más fino como la gravilla, esta barredora es perfecta para todas las aplicaciones de la industria pesada, pero también es adecuada para su uso en entornos públicos y zonas de carga y descarga, como almacenes, muelles y aparcamientos.

Diseñado para el operador

El espacio del operador con volante ajustable está diseñado para adaptarse cómodamente a cualquier estatura, desde el más alto al más bajo, y proporcionar un entorno de trabajo cómodo y ergonómico que ayude a reducir la tensión y la fatiga de la espalda durante todo el turno de trabajo. La opción de una cabina insonorizada y con aire acondicionado permite al operador trabajar en cualquier entorno adverso.

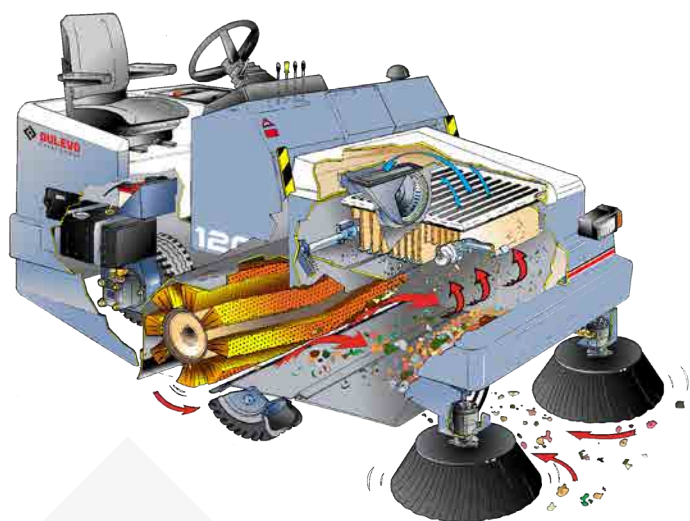

Sistema de recogida

La recogida se realiza mediante cepillos laterales que transportan los residuos al centro de la máquina, donde el cepillo cilíndrico central los lanza a gran velocidad directamente al contenedor. La pista de limpieza varía de 1200 a 2050 mm. El polvo es aspirado y retenido en el contenedor gracias al vacío creado por un ventilador de aspiración de gran capacidad y altura.

Sistema de filtrado

Además del filtro de alta calidad instalado de serie, puede equiparse con un filtro de membrana de PTFE. La tecnología de membrana consigue los mejores resultados de filtración gracias a: un mejor control del polvo, una aspiración mejorada y un mantenimiento más sencillo y económico.

Versiones:

Tres versiones diferentes -eléctrica, GLP y diésel- permiten elegir la máquina más adecuada para cada condición de trabajo. La disponibilidad de un techo o cabina de protección, eventualmente equipada con un sistema de calefacción o aire acondicionado, permite utilizar la 120 al aire libre y en las condiciones de trabajo más extremas, con la garantía de la máxima eficacia, calidad y seguridad en todo momento.



Medio Ambiente

La preocupación por el medio ambiente siempre ha sido un factor clave para nuestra empresa. Las diferentes tecnologías de propulsión, batería y diferentes motores endotérmicos de última generación, combinadas con la filtración de polvo y la posibilidad de barrer sin utilizar agua, son los hitos de los 120.



La Dulevo 100 en resumen:

- 2 años de garantía;
- Bastidor de acero apto para trabajos pesados;
- Volquete alto;
- Motores refrigerados por agua para soportar climas muy calurosos y turnos largos;
- Dirección asistida de serie, para una conducción más cómoda y agradable;
- Sistema de compactación en el interior de la carrocería para aumentar la capacidad de recogida;
- Sin electrónica;
- Escotilla para residuos voluminosos de serie;
- Sustitución sin herramientas del cepillo central y lateral.

Datos técnicos		120EH	120BK	120DK
Alimentación		Batería 48V	Gasolina/GPL	Diesel
Ancho barrido:				
- Con cepillo central	mm		1.200	
- Con cepillo central y derecho	mm		1.500	
- Con cepillo central, derecho e izquierdo	mm		1.800	
- - Con 3er cepillo delantero a derechas e izquierdas (180°)	mm		2.050	
Volumen del contenedor de residuos	L		800	
Altura de descarga	mm		1.500	
Capacidad máxima de limpieza	m²/h	16.400	20.500	16.400
Certificación PM10		PM 2,5/PM10****		
Velocidad máxima	km/h	8	10	8
Largo x ancho x alto (con cabina)	mm	2.500 x 1.560 x 1.540 (2.340)		

Aplicaciones*. La variedad de opciones y accesorios ofrecidos permite ampliar el espectro operativo de lo modelo Dulevo 120 en cualquier momento y lugar.

- Filtro de aspiración de membrana de PTFE
- Grupo cepillo lateral izquierdo
- Tercer cepillo anterior basculante a la derecha
- Faldón cepillo derecho
- Faldón cepillo izquierdo
- Sistema de agua para el cepillo derecho (80 Lt)
- Tubo de aspiración delantero
- Techo protector con luz estroboscópica
- Cabina completa
- Sistema de presurización en cabina
- Especulo retrovisor (DK/BK)
- Sistema de calefacción (DK/BK)
- Sistema de aire acondicionado (DK/BK)
- Ruedas delanteras superelásticas
- Ruedas delanteras neumáticas con espuma
- Ruedas superelásticas antihuella
- Volante regulable
- Parachoques posterior de acero

- Parachoques perimétrico de goma
- Parachoques lateral y posterior de goma
- Ganchos de anclaje de la máquina
- Pintura personalizada del chasis
- Indicador obstrucción filtro motor
- Tolva de desechos en acero inoxidable
- Sistema de iluminación
- Silenciador vertical
- Doble cartucho para aspiración motor + prefiltro Vortex
- Cinturón de seguridad
- Luz giratoria sin soporte
- Luz giratoria con soporte
- Sistema de GLP (bombona no incluida)



* Algunas imágenes y equipamientos pueden mostrar extras opcionales que no están disponibles en todos los mercados. Para más información, consulte a su concesionario más cercano: www.dulevo.com

Dulevo Grupo Fayat

Dulevo se fundó en 1976 y ahora forma parte del Grupo Fayat, el mayor grupo privado francés de construcción, industria e infraestructuras viarias. El conocimiento de la tecnología de limpieza adquirido por Dulevo, con sede en Parma, en el corazón del Valle del Motor de Italia, constituye la base de nuestros vehículos de última generación. Nuestro lema, "Calidad atemporal a través de la pasión", refleja nuestro compromiso de ofrecer soluciones de limpieza innovadoras y de alta calidad a los municipios y la industria, centrándonos en el cuidado del medio ambiente.



Las especificaciones no son vinculantes para nuestra empresa y están sujetas a cambios en cualquier momento sin previo aviso.



Dulevo International S.p.A.
Via Giovannino Guareschi, 1
43012 Fontanellato (PR) Italia
Tel: +39-0521-827711
Fax: +39-0521-827795
www.dulevo.com

CALIDAD, INNOVACIÓN Y RESPETO POR EL MEDIO AMBIENTE
Certificaciones Dulevo

ISO 14001
ENVIRONMENTAL
SYSTEM
CERTIFICATION



ISO 9001
QUALITY
SYSTEM
CERTIFICATION



ISO 45001
SAFETY
SYSTEM
CERTIFICATION



EUnited PM TEST
COLLECTION AND
FILTRATION
DUST

