

D.zero²

Spazzatrice Stradale
100% elettrica



DULEVO
FAYAT GROUP

TIMELESS QUALITY THROUGH PASSION



L'evoluzione dello spazzamento 100% elettrico

la D.zero² di terza generazione, grazie all'incredibile manovrabilità e alle numerose tecnologie innovative, è la massima espressione dello spazzamento completamente elettrico.

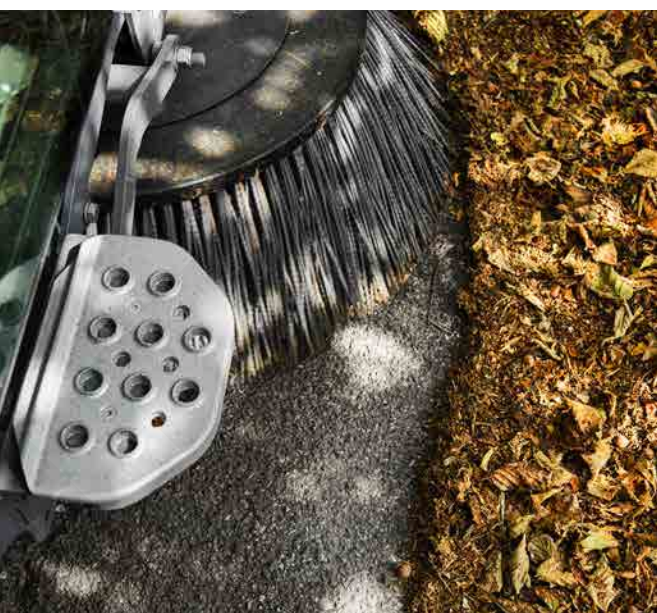

Motori elettrici

Motori più evoluti, più performanti e con maggiore efficienza energetica.

Ricarica più rapida

La carica in AC, sulla nuova D.Zero², è più rapida grazie al nuovo caricatore On-Board, diminuendo i tempi di ricarica.

Prese di ricarica

Equipaggiata con Presa COMBO CCS Type 2 e Type 1 in modo da coprire l'esigenza dei principali mercati.

Batterie

Le nuove batterie con celle di ultima generazione al Litio Ferro Fosfato, oltre a ridurre il peso delle macchine offrono una copertura di garanzia standard superiore.



Punti di ricarica

La versione Combo permette la carica AC (colonne di ricarica o Wall Box) e carica DC (caricatore esterno).

Ridotto impatto ambientale

L'alta tecnologia e la motorizzazione elettrica permettono di avere una macchina rispettosa delle persone e dell'ambiente che le circonda.



Bassa potenza sonora

L'80% delle attività di spazzamento più comuni viene gestito con la modalità ECO: che ne riduce notevolmente anche le emissioni sonore per sfruttare le ore notturne per la pulizia delle strade, senza disturbare la quiete pubblica.

Spazzatrice stradale elettrica

La spazzatrice stradale elettrica è caratterizzata da Zero Emissioni di CO² e zero gas nocivi re-immessi nell'ambiente.

Ridotto consumo d'acqua

Il sistema di riciclo dell'acqua di scarico reimpressa nella bocca di aspirazione, ne riduce sensibilmente il fabbisogno.

Controllo Polveri

Un filtro in acciaio ed un serbatoio acqua di grande autonomia garantisce un controllo totale delle polveri.



Disegnata per le persone

Driving and working comfort represent more than just luxury. The new cab has been designed to be comfortable and pleasant to use even after many hours of work.



Guida rilassante

La posizione di guida può essere adattata a tutte le corporature grazie all'ergonomia della cabina e a un'ampia gamma di regolazioni del sedile e del piantone dello sterzo.

Vista a 360°

L'ampio parabrezza, le porte laterali rivestite in vetro, gli specchietti panoramici e grandangolari, i pannelli posteriori, il lunotto per l'ugello di aspirazione e le telecamere posteriori, permettono una visione a 360° insuperabile.

Joystick multifunzione.

L'operatore ha il pieno controllo delle funzioni di spazzamento. Grazie all'adozione di questo innovativo joystick, i concetti di ergonomia e versatilità sono stati amplificati.

Pannello comandi

Disposizione comandi e visualizzazione funzioni ergonomiche e regolabili in base alla necessità dell'operatore.



Smart Thinking

Meno tempo necessario per formare l'operatore, possibilità di personalizzare le modalità di utilizzo del mezzo ed il dialogo macchina-operatore consentono di avere sotto controllo in tempo reale qualsiasi informazione.

CAN-BUS

Sistema di comunicazione In/Out delle funzioni di spazzamento e motore su protocollo CAN-BUS.

Easy stop

Tutte le funzioni si disattivano, la bocca di aspirazione si solleva, le spazzole si sollevano e ritornano nella posizione (in sagoma della macchina) di minimo ingombro per muoversi in modalità di trasferimento.

A.S.T.

Possibilità di selezionare differenti programmi di lavoro:

- ECO;
- STANDARD;
- HEAVY;
- BOOST (tempo d'utilizzo limitato).

Easy Start

Premendo un solo pulsante la spazzatrice è pronta per il lavoro. Per il massimo efficientamento la macchina è dotata anche di un sistema di automatic-stop in caso che la spazzatrice si trovi in posizione di non lavoro per un determinato periodo di inattività.

Dialogo tra la macchina e l'operatore

Possibilità di accedere a diagnostica e informazioni sul veicolo da remoto, monitorando: la posizione della spazzatrice, come viene utilizzata ed eventuali fermi o guasti. Pianificazione automatica del servizio e della manutenzione.



la D.zero² terza generazione, in breve:

Normativa EU 17106 Compliant. La macchina è stata progettata tenendo in considerazione i nuovi requisiti richiesti e definiti per la sicurezza delle macchine destinate alla pulizia delle superfici stradali.

Nuova cabina

Il comfort dell'operatore influisce direttamente sulla sua produttività.

Contenitore

L'apertura del contenitore è offerta in due diverse soluzioni: modalità di scarico e l'eventuale accoppiamento con compattatori.

Ricarica Veloce

La nuova versione, oltre ai due tipi di sistema di ricarica con caricatore esterno, può essere equipaggiata con un nuovo carica batteria On-Board intelligente di maggiore potenza.

Bocca d'aspirazione

La bocca d'aspirazione e il suo sistema di apertura flap sono coperti da un brevetto Dulevo.

Batterie

Il nuovo pacco batteria al Litio è stato sviluppato utilizzando l'ultima generazione di celle disponibili sul mercato.

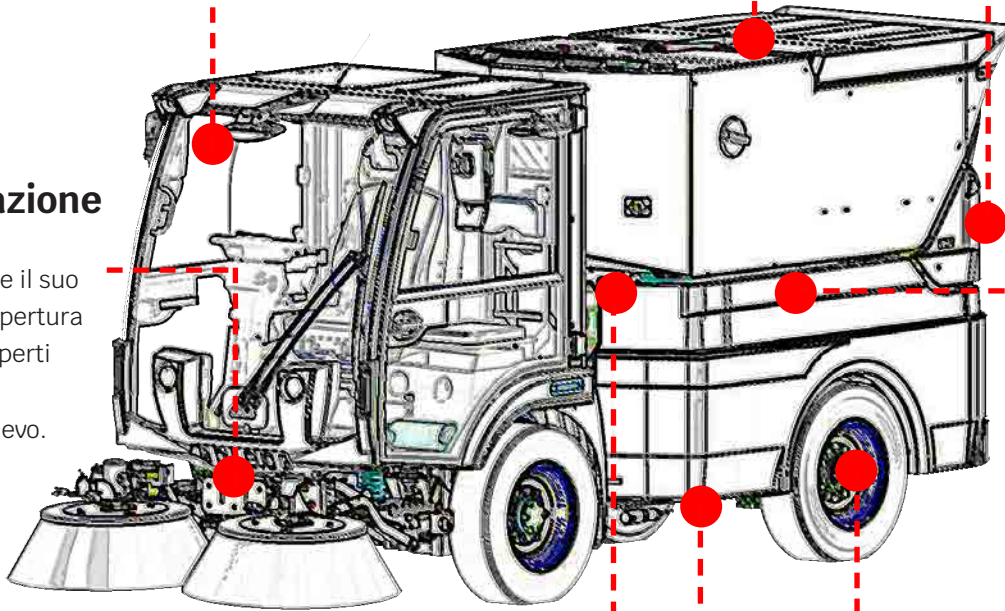

Tubo Aspirazione

Diametro 200 mm è installato in posizione esterna, ben visibile e senza curve né angoli. Per avere le massime prestazioni, l'accoppiamento avviene tramite una flangia con compensazione a molla.

Velocità

La velocità massima 40 km/h del veicolo è più elevata, in modo da ridurre i tempi di trasferimento e aumentare la produttività.

Sistema Frenante

Una maggiore velocità necessita di maggiore sicurezza e potenza frenante. La nuova D.Zero² è stata migliorata sia nel sistema frenante di servizio che in quello di stazionamento.



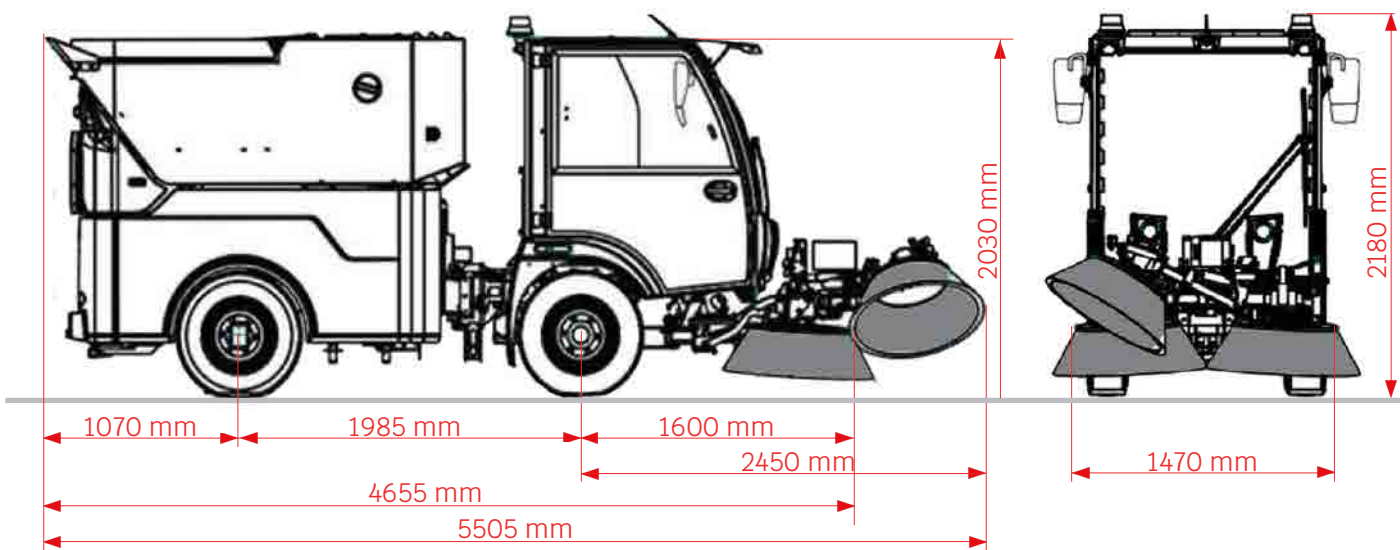

Dati tecnici

D.zero²

Pista di pulizia variabile:		
- Minima	mm	1.750
- Massima	mm	3.200
- Con terza spazzola	mm	3.400
Volume lordo contenitore rifiuti	m ³	2
Altezza di scarico contenitore	mm	1.450
Posti in cabina	n°	2
Massima capacità oraria di pulizia	m ² /h	42.000
Velocità massima	Km/h	25 - 40
Raggio di sterzata - Marciapiede / Marciapiede	mm	3.750
Filtrazione PM10 & PM 2,5 - EN 15429-3		EUNITED 4 Star
Alimentazione Batteria	KW/h	75

Applicazioni*. Una vasta gamma di optiona e accessori, a completarne le caratteristiche, colloca la D.zero² ai massimi livelli per versatilità e duttilità.

- Terza spazzola frontale
- Regolazione inclinazione spazzole laterali
- Impianto lavaggio HP con lancia ed arrotolatore automatico
- Impianto aspiradetriti con tubo Ø 100 mm – lung. 3 mt
- Ruota pneumatica di scorta (non a bordo)
- Martinetto idraulico
- Bande catarifrangenti
- Rivestimento protettivo per trasporti marittimi (ceratura)
- “Caricabatteria Esterno 400V/27A - 96V/150 COMBO CCS Type2”
- “Caricabatteria Esterno 400V/44A - 96V/250 COMBO CCS Type2”



*Alcune immagini e dotazioni possono mostrare optional non disponibili in tutti i mercati. Per informazioni rivolgersi al concessionario più vicino: www.dulevo.com o info@dulevo.com

Dulevo Fayat Group

Dulevo è stata fondata nel 1976 e oggi fa parte del Gruppo Fayat, il più grande gruppo privato francese nel settore delle costruzioni, dell'industria e delle infrastrutture stradali. La conoscenza delle tecnologie di pulizia acquisita da Dulevo, con sede a Parma nel cuore della Motor Valley italiana, costituisce la base delle nostre macchine all'avanguardia e affidabili. Il nostro motto, "Qualità senza tempo attraverso la passione", riflette il nostro impegno nel fornire soluzioni di pulizia innovative e di alta qualità alle municipalità e all'industria, con un'attenzione particolare all'ambiente.



I dati caratteristici sul presente catalogo non sono impegnativi da parte della società e potranno essere modificati in qualsiasi momento e senza preavviso



DULEVO

FAYAT GROUP

Dulevo International S.p.A.
Via Giovannino Guareschi, 1
43012 Fontanellato (PR) Italia
Tel: +39-0521-827711
Fax: +39-0521-827795
www.dulevo.com

QUALITÀ, INNOVAZIONE E RISPETTO PER L'AMBIENTE

Certificazioni Dulevo:

ISO 14001
ENVIRONMENTAL
SYSTEM
CERTIFICATION



ISO 9001
QUALITY
SYSTEM
CERTIFICATION



ISO 45001
SAFETY
SYSTEM
CERTIFICATION



EUnited PM TEST
COLLECTION AND
FILTRATION
DUST

